

LA CITÉ DE LA MER

C H E R B O U R G



Livret de visite
en facile à lire
et à comprendre

VISITER LA CITÉ DE LA MER



Découvrir La Cité de la Mer

La Cité de la Mer est un grand musée.
La Cité de la Mer est à Cherbourg-en-Cotentin,
en Normandie.

Cherbourg-en-Cotentin

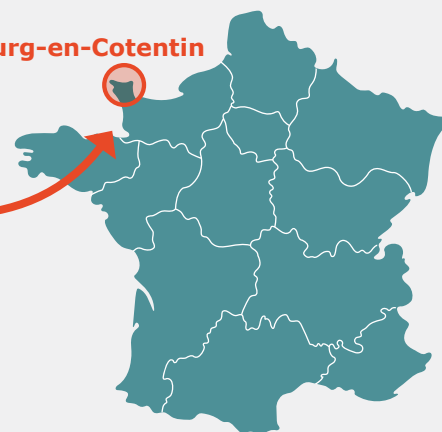

Avant

C'était une **gare maritime**.
Une **gare maritime**
est un bâtiment situé dans un port.

La Gare Maritime accueillait :

- des trains,
- des **paquebots**,
- des voitures.

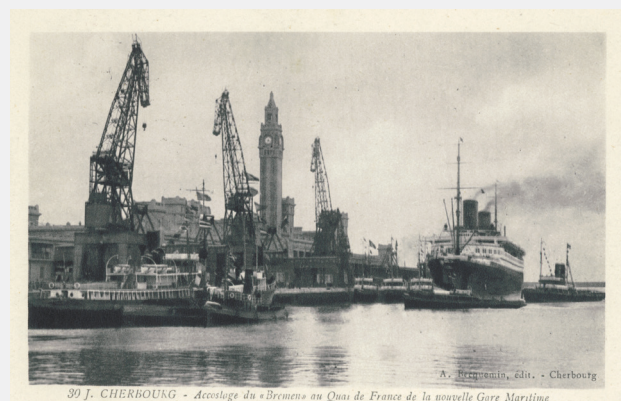



Maintenant

C'est un musée sur :

- l'océan
- le **paquebot Titanic**
- les **sous-marins**
- les **animaux marins**



Un **paquebot** est un très grand bateau.

Un **paquebot** transporte beaucoup de passagers.

Les bateaux de croisière sont des paquebots.

Le **paquebot Titanic** est célèbre car :

- il était très grand,
- il a coulé pendant son premier voyage.



Un **sous-marin** est un bateau qui va sous l'eau.

Un **sous-marin** peut rester très longtemps sous l'eau.

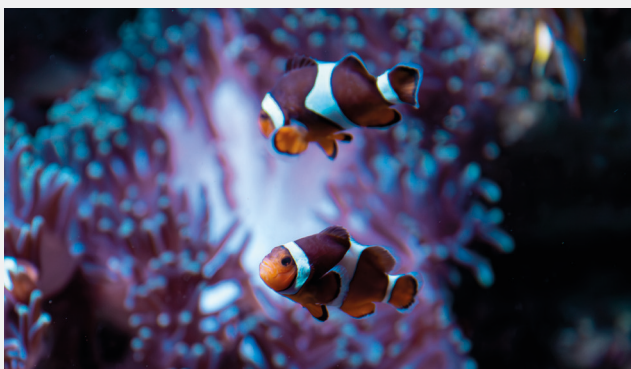

Les **animaux marins** sont

tous les petits et les grands animaux qui vivent dans la mer, par exemple :

- les coquillages,
- les poissons,
- les baleines...

Les espaces à visiter à La Cité de la Mer

La Cité de la Mer c'est grand.
Il y a plusieurs salles à découvrir.



La Grande Galerie des Engins et des Hommes

Pages 6 et 7



Le sous-marin Le Redoutable

Pages 8 et 9



L'Océan du Futur

Pages 10 et 11



Océan sur Écoute

Pages 12 et 13

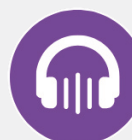

Titanic, retour à Cherbourg

Pages 14 et 15



Cherbourg Transatlantique

Pages 16 et 17



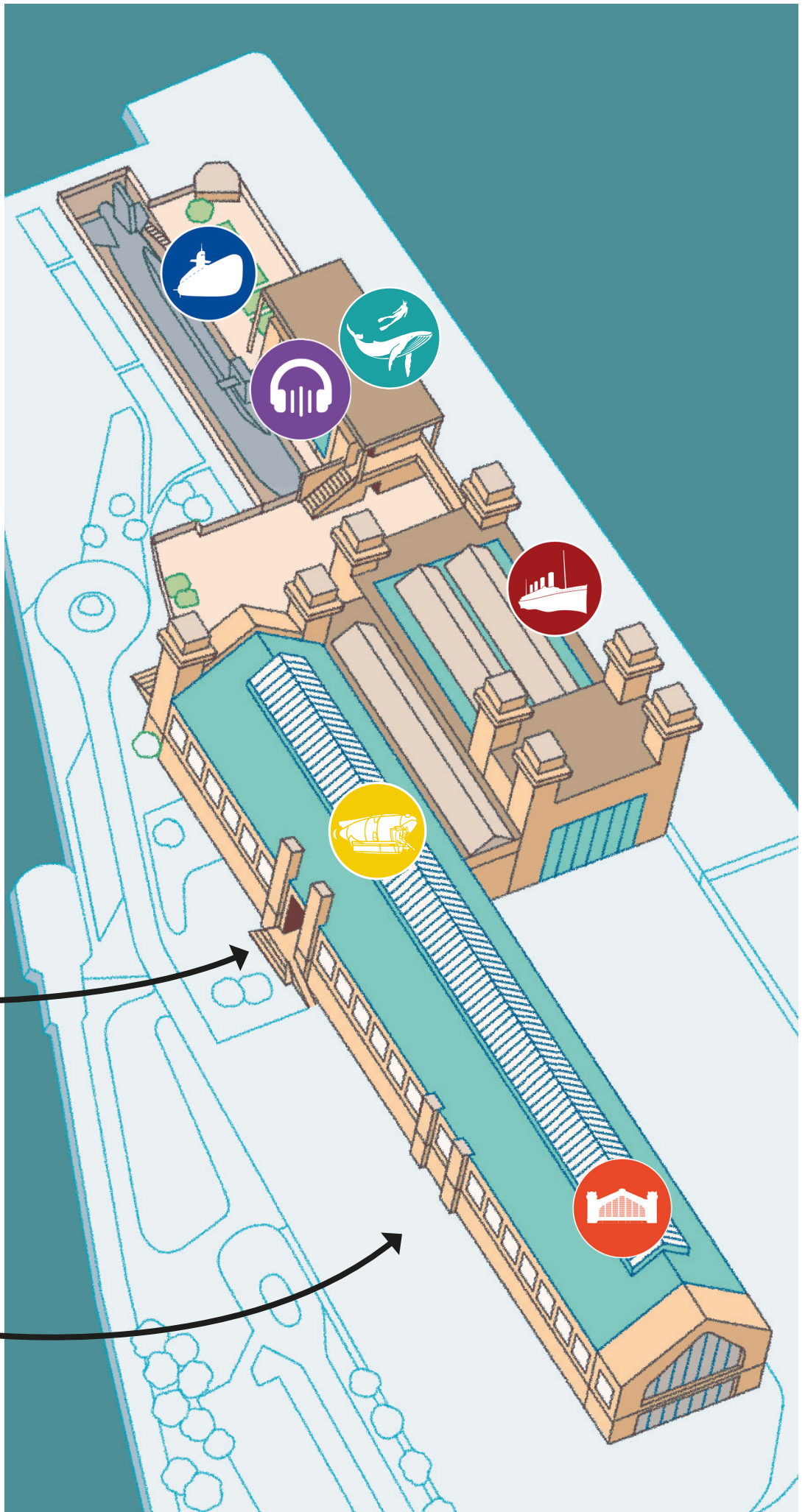

L'entrée

Le parking

LA GRANDE GALERIE DES ENGINES ET DES HOMMES



15 minutes



Où est la Grande Galerie ?

Vous marchez dans l'ancien **Hall des trains**.

C'est la première salle de **La Cité de la Mer**.

Cette salle se trouve dans l'entrée.

Cette salle est gratuite.

La Grande Galerie des Engins et des Hommes

Vous regardez des machines.

Ces machines vont sous l'eau.

Ces machines sont des **sous-marins scientifiques**.

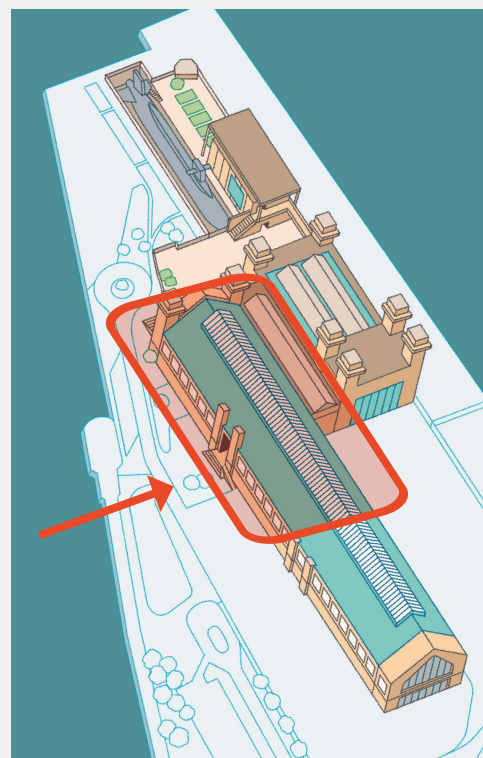

À voir dans la Grande Galerie



Les sous-marins scientifiques

Un **sous-marin** est un bateau qui va sous l'eau.

Les **sous-marins scientifiques** explorent le fond de la mer.

Les chercheurs peuvent découvrir ce qu'il y a sous l'eau, très profondément.

Certains sous-marins sont célèbres,

- le Nautilus,
- et l'Archimède.

La Médiathèque de la Mer

La Médiathèque est gratuite.

Dans la Médiathèque, on peut regarder :

- des livres,
- des magazines,
- des expositions.

La Médiathèque propose des activités et des animations.

La billetterie

Sur la gauche, il y a la billetterie.

Pour visiter **La Cité de la Mer**, il faut acheter un billet.

LE SOUS-MARIN LE REDOUTABLE



35 minutes



Où est le sous-marin ?

Le sous-marin **Le Redoutable** est à l'extérieur.
Il faut sortir de la **Grande Galerie des Engins**
et des **Hommes**.

Quel est ce sous-marin ?

Cet ancien **sous-marin nucléaire** français
s'appelle **Le Redoutable**.
Être **redoutable** veut dire être dangereux
et effrayant.

Un **sous-marin nucléaire** est un sous-marin qui :

- utilise l'énergie nucléaire pour avancer sous l'eau,
- peut lancer des missiles pour protéger la France.

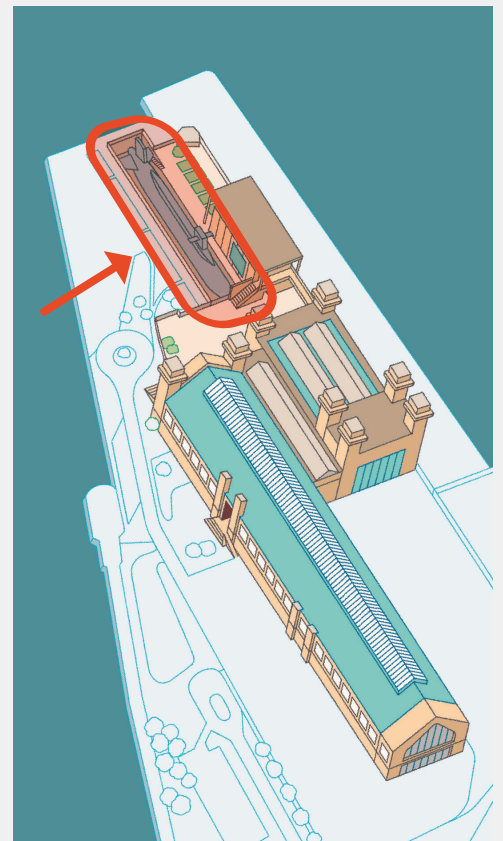

À l'intérieur du sous-marin



Le sous-marin n'est plus dans l'eau, pour pouvoir le visiter.

Un agent d'accueil distribue un audioguide au début de la visite.



Vous découvrez comment les marins :

- vivaient
- et travaillaient dans le sous-marin.

Il y a 8 salles à visiter, par exemple :

La salle des machines

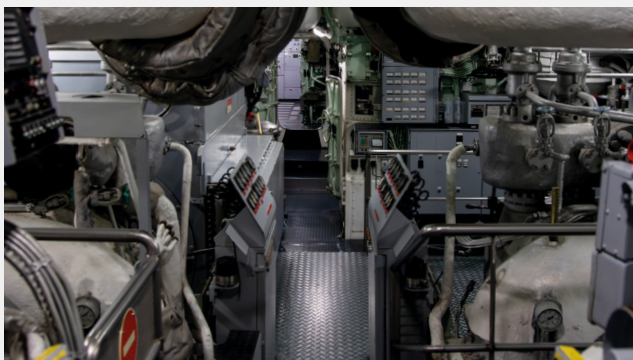

Vous regardez les machines qui faisaient avancer le sous-marin. Il y a beaucoup de boutons et de manettes !

La cafétéria



Vous découvrez la cuisine. Les marins mangeaient tous ensemble dans la cafétéria.

Attention :

- Les couloirs sont très petits.
- Les escaliers sont très raides.



Les enfants doivent avoir plus de 5 ans. Les personnes qui ont du mal à marcher ont une visite différente.

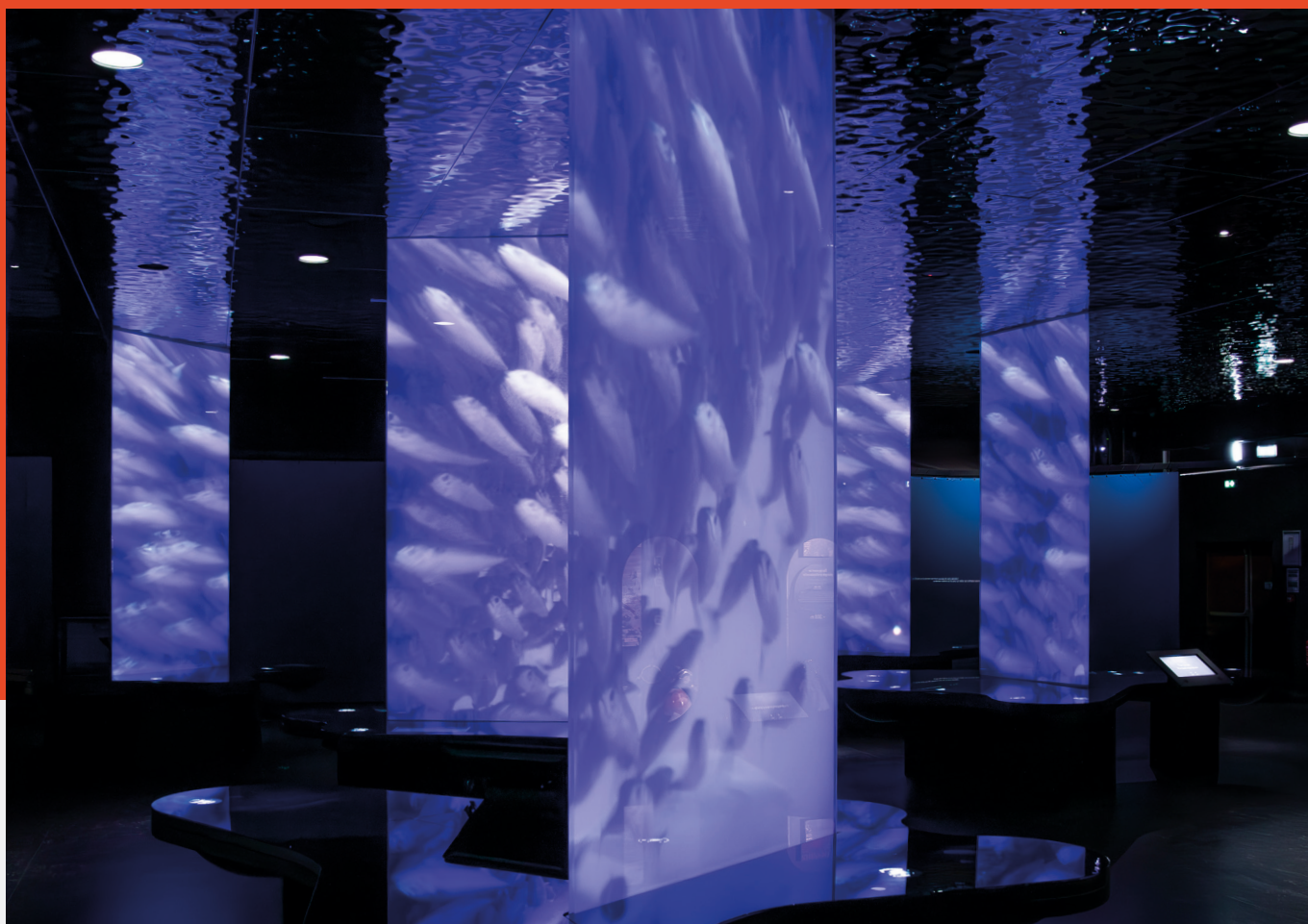

Où est-ce ?

L'Océan du Futur est dans le grand bâtiment à côté du **sous-marin Le Redoutable**.

Qu'est-ce que c'est ?

L'Océan du Futur est sur 3 niveaux. La visite commence par le niveau 2, puis vous descendez, comme si vous plongiez dans l'océan. Cette exposition explique pourquoi l'océan est très important pour la vie sur Terre.

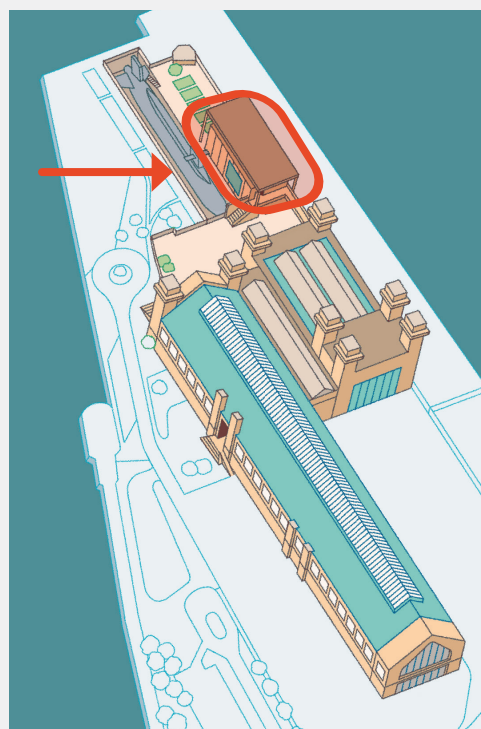

Ce qu'on peut voir et faire



Niveau 2

Des images et des films montrent :

- l'histoire de la Terre et des océans,
- les grands animaux marins,
- le **plancton**.

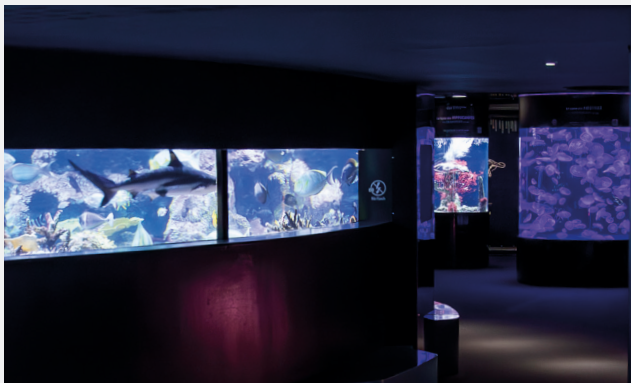

Le **plancton** ce sont de petits animaux et des algues minuscules, très importants pour la vie sur Terre.

Attention : comme sous l'océan, il fait sombre dans ces salles. 



Niveau 1

Des images, des films et des objets à toucher montrent :

- le fond de l'océan,
- les animaux qui vivent au fond de l'océan.

Il y a aussi l'**Aquarium Abyssal**.

L'**Aquarium Abyssal** est très grand.

Il mesure 11 mètres de haut.

C'est plus haut qu'une maison !



Niveau 0

Des images montrent la **pollution**.

La **pollution** est mauvaise pour l'eau et les animaux.

Il y a un aquarium rempli de poissons colorés.

Un film montre d'autres animaux marins.



Où est-ce ?

Océan sur Écoute se trouve au niveau 0, juste à côté du **sous-marin Le Redoutable**.

Pourquoi « sur écoute » ?

Cette salle montre que l'océan n'est pas silencieux.

Les animaux marins et les machines font des sons étonnants.

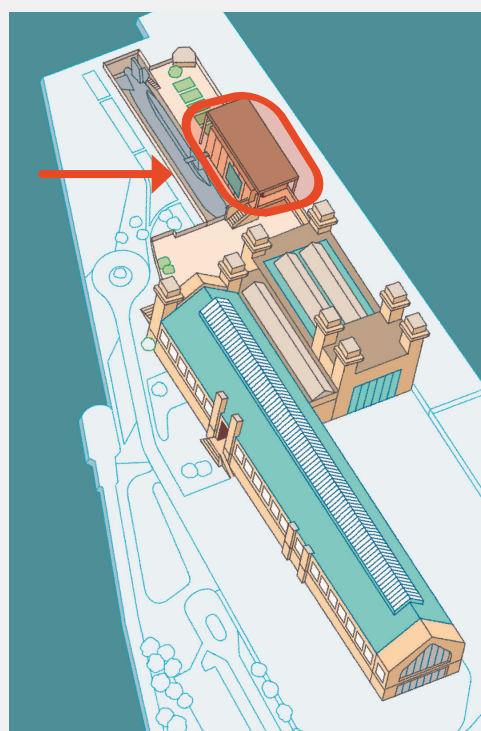

Ce qu'on peut faire



Écouter les sons qui existent sous l'eau

Vous pouvez vous asseoir confortablement et découvrir des sons :

- d'animaux marins, comme le chant des baleines,
- de machines, comme les bateaux,
- de l'océan, comme les vagues.



Jouer à reconnaître les sons

Vous pouvez tester vos oreilles et reconnaître les bruits de l'océan, comme les marins spécialistes du son. Ces marins s'appellent **les oreilles d'or**.

Les oreilles d'or peuvent reconnaître différents sons comme :

- les bateaux,
- les sous-marins,
- les animaux qui vivent sous l'eau.



Conduire un sous-marin

Un jeu permet de conduire un sous-marin :

- vous vous installez dans le poste de commande,
- et vous jouez à une mission secrète.

La lumière est rouge, comme dans un vrai sous-marin.

TITANIC, RETOUR À CHERBOURG



1 heure



Où est-ce ?

Titanic, retour à Cherbourg se trouve dans le bâtiment situé entre **L'Océan du Futur** et la **Grande Galerie des Engins et des Hommes**.

Qu'est-ce que le Titanic ?

Cette exposition raconte l'histoire du **Titanic**.
Le **Titanic** était un **paquebot** célèbre.
Un **paquebot** est un très grand bateau pour voyager très loin.
Le Titanic est passé à Cherbourg en 1912.
Mais le Titanic a coulé quelques jours après, pendant son premier voyage vers l'Amérique.

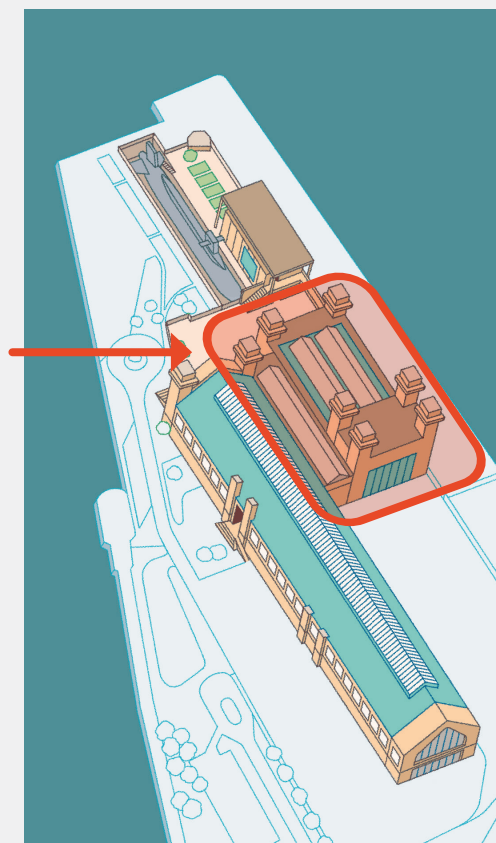

Ce qu'on peut découvrir



Le grand voyage vers l'Amérique

Dans la première salle, vous découvrez des histoires de **personnes migrantes**.

Les **personnes migrantes** voulaient changer de vie en Amérique pour avoir une vie meilleure.

Des photos et des films anciens montrent des voyageurs et des départs en bateau.



Le voyage du Titanic

Un paquebot c'est grand, c'est comme une petite ville sur l'eau. Il y a des personnes qui voyagent, et des personnes qui travaillent.

Vous visitez différents endroits qui existaient sur le Titanic, par exemple une chambre, la poste...



Le naufrage du Titanic

Un **naufrage** c'est un bateau qui coule. Le Titanic a eu un accident et a coulé au fond de l'océan.

L'exposition explique ce qui s'est passé pendant le naufrage du Titanic.

Attention : la lumière et le son changent pendant la visite pour raconter l'histoire.



CHERBOURG TRANSATLANTIQUE



35 minutes



Activité en plus

Cherbourg Transatlantique

est dans l'entrée principale,
à droite de la **Grande Galerie des Engins
et des Hommes**.

Il faut acheter un autre billet.

Cette activité est un voyage dans le passé.
Vous découvrez le Hall des trains,
comme il était dans le passé.

À cette époque, Cherbourg était un grand port
pour les bateaux qui partaient vers l'Amérique.

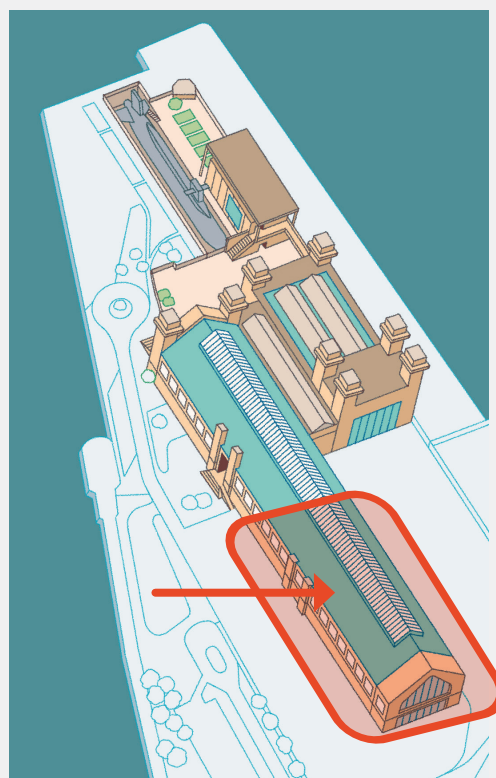

Un voyage dans le temps



Une visite spéciale avec un casque

Vous mettez un casque spécial sur la tête. Vous découvrez le Hall des trains de la gare maritime en 1937, il y a très très longtemps !

Vous marchez et vous regardez autour de vous, comme si vous y étiez vraiment.



Que voyez-vous ?

Vous voyez des voyageurs d'autrefois, qui ont pris le train.

Il y a aussi :

- des personnes qui ont construit la gare,
- des personnes qui travaillent dans la gare,
- des vendeurs des journaux.

Vous regardez :

- l'ancienne gare,
- les habits d'époque,
- les trains et la vie dans la gare.

Vous écoutez :

- les bruits de la gare,
- les gens qui racontent leur histoire.



VENIR À LA CITÉ DE LA MER

Comment venir à La Cité de la Mer ?

L'adresse de La Cité de la Mer est :

**Allée du Président Menut
Cherbourg-en-Cotentin**



Vous pouvez venir en voiture.



Vous pouvez venir en bus,
avec la ligne 8,
arrêt CITÉ DE LA MER.



Vous pouvez venir à pied depuis la gare.
Il faut marcher environ 15 minutes.



Vous pouvez téléphoner au **02 33 20 26 69**



Ou regarder le site internet : **www.citedelamer.com**



Et si j'ai du mal à marcher ?

La Cité de la Mer se visite aussi en fauteuil roulant.
Il y a des ascenseurs.
Il y a des toilettes adaptées.



Quand venir à La Cité de la Mer ?

La Cité de la Mer est **ouverte tous les jours de la semaine.**

La Cité de la Mer est **fermée en janvier.**

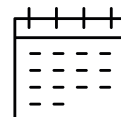

Les horaires changent selon la saison.

Pour vérifier les horaires,
il faut regarder le site internet
ou téléphoner avant de venir.



Combien ça coûte ?

Il y a :

- un prix pour les adultes
- un prix pour les enfants
- les personnes en situation de handicap ont une réduction.

Vous pouvez acheter les billets à la Billetterie, ou sur le site internet.

Le billet est valable 1 jour.



Pour accompagner la visite

Vous pouvez demander un **audioguide** à la billetterie.

L'**audioguide** donne des informations sur les expositions et les aquariums.

L'audioguide coûte 5€.



Peut-on manger à La Cité de la Mer ?

Il y a un restaurant dans l'entrée principale.

Il y a aussi un snack l'été.

Il y a des tables pour pique-niquer à l'intérieur et à l'extérieur.

Vous pouvez aussi sortir manger dehors et revenir avec votre billet.



La boutique

La boutique pour acheter des souvenirs est dans l'entrée principale.



Vous avez un gros sac ?

Vous pouvez laisser votre manteau et votre sac dans des casiers.

Le casier est gratuit.

Il faut un jeton ou une pièce de 1€.

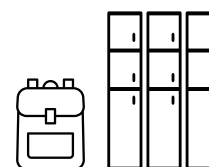

Remerciements

Nous remercions les travailleurs de l'ESAT ACAIS de Cherbourg-en-Cotentin pour la relecture de ce livret.

Rédaction : Les Apprimeurs et La Cité de la Mer

Conception graphique : Les Apprimeurs
dans le cadre du projet Erasmus+ REACT.

<https://react-culture.eu/>



Crédits photos

- p.2 - Vue générale © Handiprint, Gare Maritime 1933 © La Cité de la Mer - Collection Jean PIVAIN
- p.3 - Pavillon des expositions © Baptiste Almodovar / Handiprint,
Escale paquebot © Alexis MORIN, Galerie des engins © Baptiste Almodovar / Handiprint,
Biodiversité marine © Roberto RINALDI
- p.4 - GGEH © Baptiste Almodovar / Handiprint,
Cherbourg Transatlantique © Anamnesia – Museum Manufactory,
Redoutable © Handiprint, Odf © La Cité de la Mer - Baptiste Almodovar,
Océan sur écoute © Baptiste Almodovar / Handiprint, Titanic © Baptiste Almodovar
- p.6 - GGEH © La Cité de la Mer - Baptiste Almodovar
- p.7 - GGEH - Archimède © La Cité de la Mer - Baptiste Almodovar,
GGEH - Nautille © La Cité de la Mer - Baptiste Almodovar, La Médiathèque © La Cité de la Mer /
Julie Henry Poutrel, Billeterie © La Cité de la Mer
- p.8 - Le Redoutable © Handiprint
- p.9 - Le Redoutable © La Cité de la Mer - Baptiste Almodovar, Le Redoutable © Aymeric
Picot, Le Redoutable - la salle des machines © La Cité de la Mer - Baptiste Almodovar,
Le Redoutable - La cafétéria © La Cité de la Mer - Baptiste Almodovar
- p.10 et 11 - Océan du Futur © La Cité de la Mer - Baptiste Almodovar
- p.12 et 13 - Océan sur écoute © Baptiste Almodovar / Handiprint
- p.14 - Titanic © La Cité de la Mer - Baptiste Almodovar
- p.15 - Titanic - Peinture © Jacques Mignon, Titanic - La Salle des bagages © La Cité de la Mer
- Baptiste Almodovar, Titanic - Cabine recréée © La Cité de la Mer - Baptiste Almodovar
- p.16 et 17 Cherbourg Transatlantique © Anamnesia – Museum Manufactory
- Pictogrammes © Made